

Опоры и аксессуары

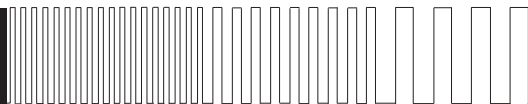

СИСТЕМА ПОЗИЦИОНИРОВАНИЯ ИНСТРУМЕНТА - компактная и жесткая система, которая может использоваться для монтажа широкого спектра резаков, сварочных пистолетов и других ручных инструментов.

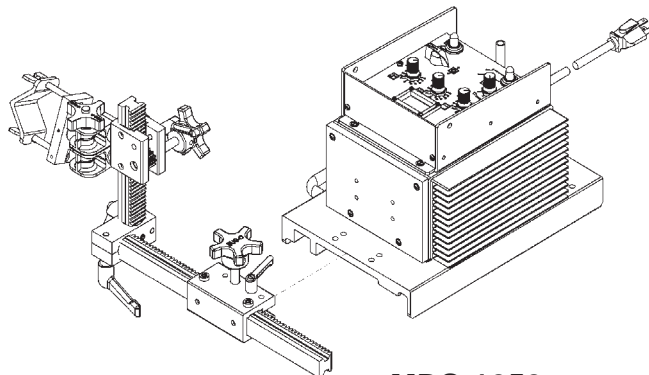

Он состоит из анодированных 7/8" (22,2мм) алюминиевых стержней с 16-ступенчатыми стойками и дорожками, прямыми зажимами, стойками и держателями горелок.

MDS-1040 Рейка сварочной группы

- A. BUG-1796 рейка 14" (355.6мм)
- B. BUG-1853 рейка 7-1/2" (190.5мм)
- C. MDS-1031 3.5" (88.9мм) держатель
- D. BUG-5455 модуль монтажа пистолета
- E. BUG-5462 прямоугольный зажим

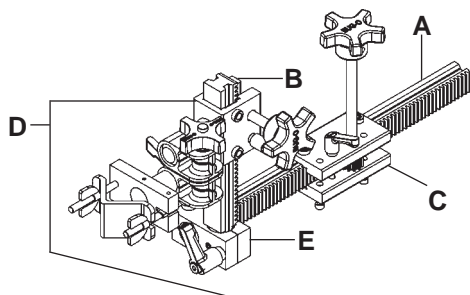

MDS-1050 Рейка обрезной группы

- A. BUG-1796 рейка 14" (355.6мм)
- C. MDS-1031 3.5" (88.9мм) держатель
- E. BUG-5462 прямоугольный зажим
- F. BUG-5188 держатель пистолета

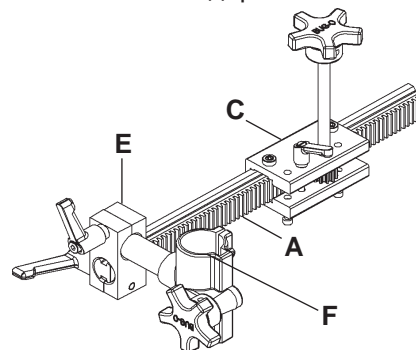

MDS-1075 Двойная горелка сварочной группы

- Включает:
- (2) H. MDS-1040 держатель
 - (1) I. MDS-1045 двойной держатель

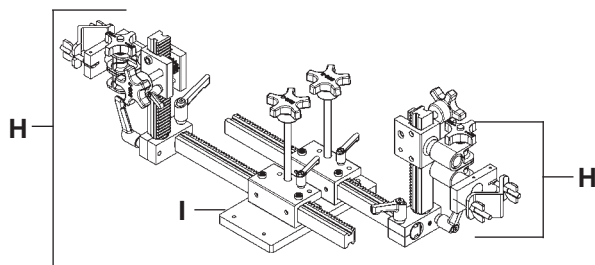

MDS-1090 Двойная горелка обрезной группы

- Включает:
- (2) G. MDS-1050 держатель
 - (1) I. MDS-1045 двойной держатель

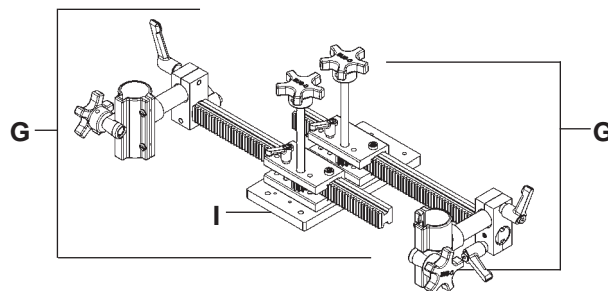

BUG-O SYSTEMS
A DIVISION OF WELD TOOLING CORPORATION



280 TECHNOLOGY DRIVE
ТЕЛ: 412-331-1776

CANONSBURG, PENNSYLVANIA 15317-9564
http://www.bugo.com ФАКС: 412-331-0383

USA



Опоры и аксессуары - Панограф

BUG-O ОРБЕЗНЫЕ И СВАРНЫЕ ПАНОГРАФЫ - это пружинные держатели горелок, которые автоматически компенсируют изменения поверхности. Они предназначены для удержания резака или сварочного пистолета над неровной или волнистой поверхностью, для поддержания горелки на рабочем расстоянии.

PAN-1000 Панограф горелки

- J. PAN-1071 зажим панографа
- K. PAN-1015 рейка 22 5/8" (574.68мм)
- L. PAN-1010 панограф с держателем горелки

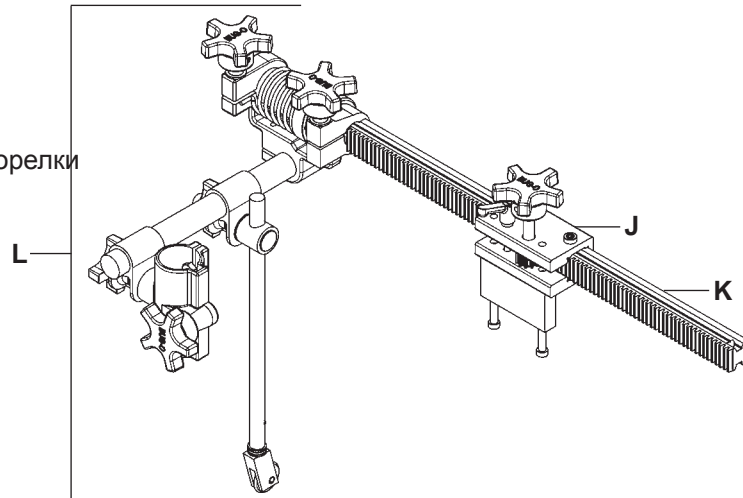

PAN-1008 Сварочный панограф

- J. PAN-1071 зажим панографа
- K. PAN-1015 рейка 22 5/8" (574.68мм)
- M. PAN-1007 панограф с зажимом

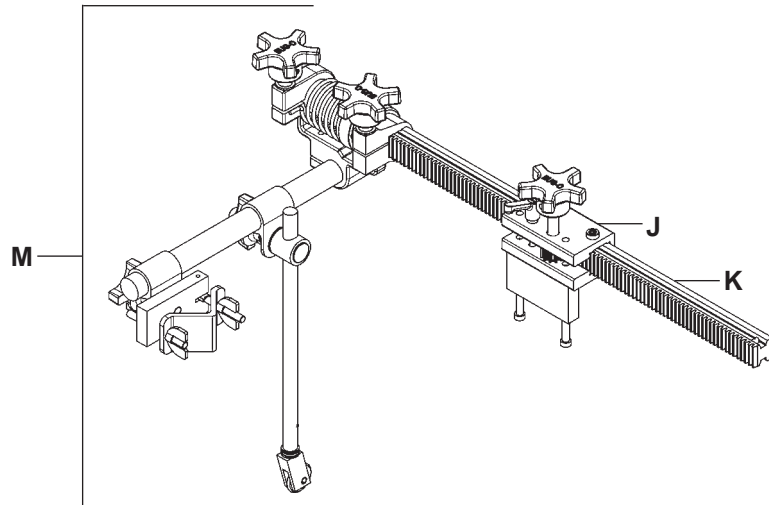

PAN-1072 Панограф двойной горелки

- N. PAN-1070 двойной панограф
- O. PAN-1000 держатель горелки

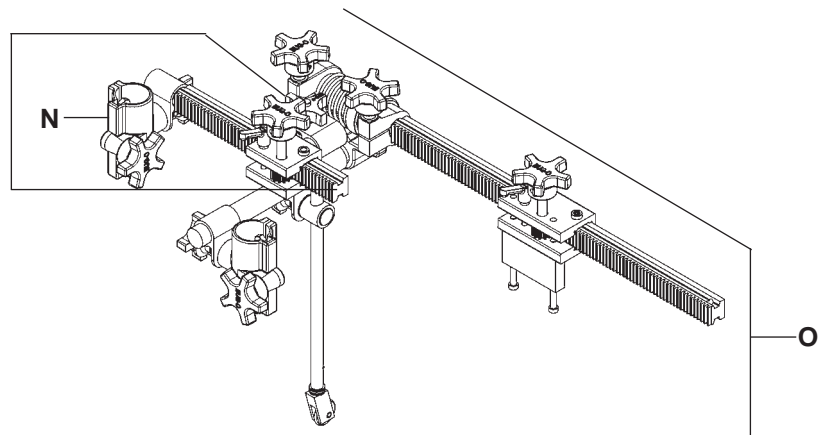



Опоры и аксессуары - Отслеживание шва

PAN-2145-L, R

Механический угловой последователь

- | | |
|---------------------|--------------------------------|
| A. BUG-1796 | рейка 14" (355.60мм) |
| B. BUG-1853 | рейка 7.5" (190.5мм) |
| C. MDS-1031 | 3.5" (88.90мм) держатель рейки |
| D. UNI-1036 | зажим |
| E. BUG-5462 | прямоугольный зажим |
| F. PAN-2140-L or -R | регулируемый последователь |

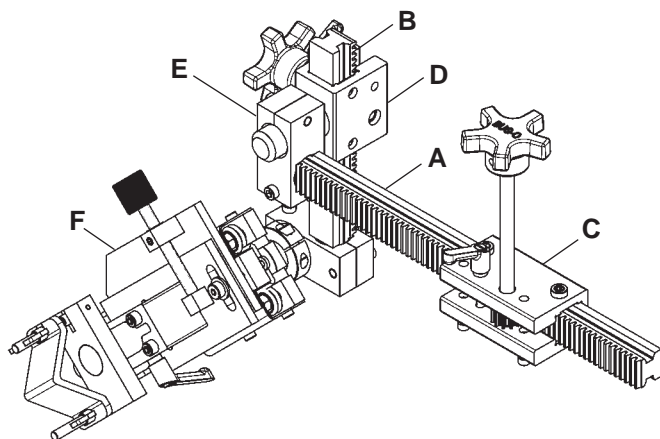

Используемый для слежения за угловым сварным швом, УГЛОВОЙ ПОСЛЕДОВАТЕЛЬ с подпружиненным V-образным колесом удерживает сварочную горелку на стыке и поддерживает ее на необходимом расстоянии. Последователь доступен в правых или левых конфигурациях.

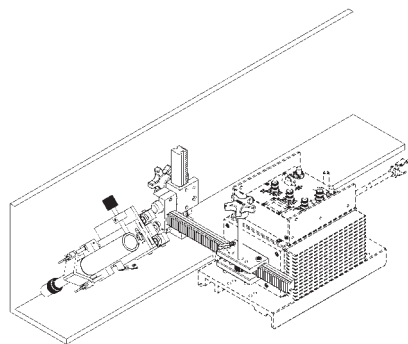

PAN-2160

Механический последователь

- | | |
|----------------|--------------------------|
| A. BUG-1796 | рейка 14" (355.60мм) |
| B. BUG-5451 | 3.5" (88.90мм) держатель |
| C. BUG-5462 | прямоугольный зажим |
| D. BUG-9180-10 | стержень 10" (254мм) |
| E. PAN-2100 | последователь |

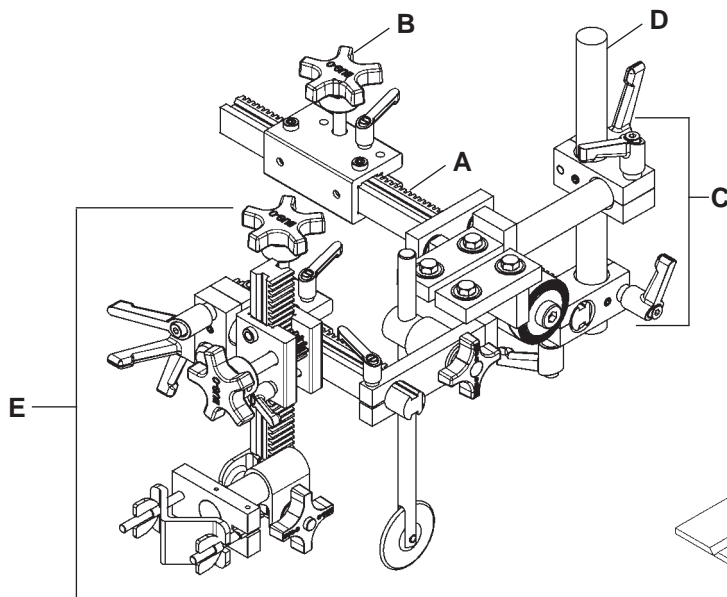



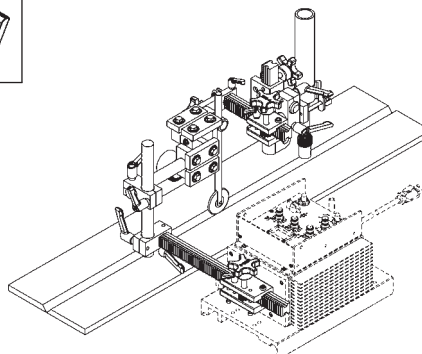

Используемый для слежения за стыковым швом, УГЛОВОЙ ПОСЛЕДОВАТЕЛЬ имеет 2 оси регулировки, определяемые колесом, которое передвигается по шву. Он обеспечивает до 2" (50.8мм) компенсации вверх и вниз, влево и вправо для компенсации неровностей.



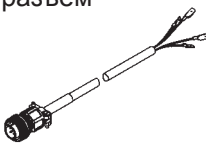
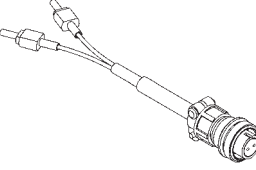
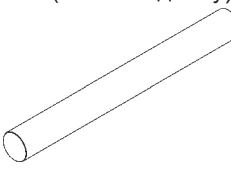
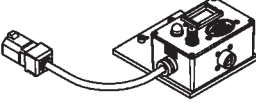
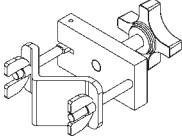
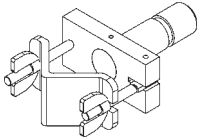
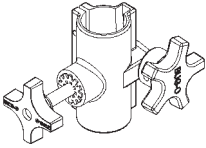
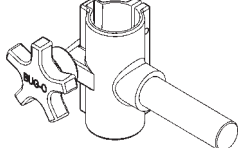
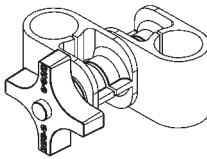
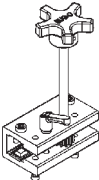
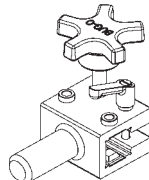
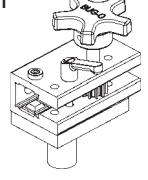
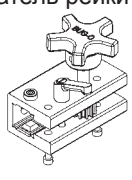
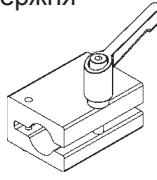
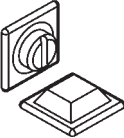
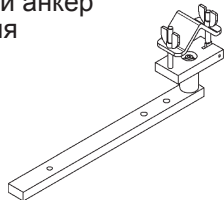
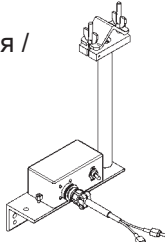

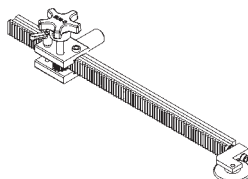
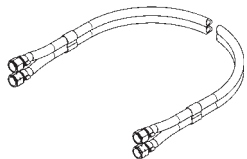
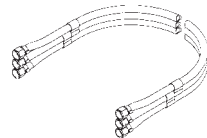
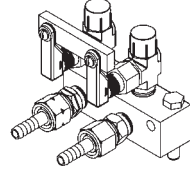
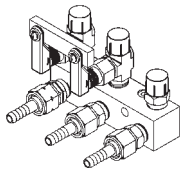
Опоры и аксессуары - Аксессуары

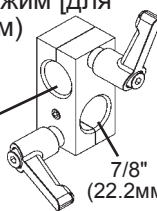
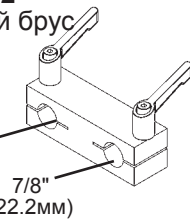
<p>MDS-1085 4-штырьковый сварочный кабель 15' (457.2см)</p> 	<p>UNI-1085 4-штырьковый прямой разъем</p> 	<p>BUG-9485 2-штыр. разъем</p> 	<p>BUG-9180 7/8" (22.2мм) диам. стержня (Укажите длину)</p> 	<p>BUG-9870 шаговый модуль 120В AC</p> 																																			
<p>BUG-2660 Зажим</p> 	<p>BUG-2708 Зажим с 7/8" (22.2мм) стержнем</p> 	<p>BUG-2915 Держатель горелки</p> 	<p>BUG-5188 Держатель горелки с 7/8" (22.2мм) стержнем</p> 	<p>CON-1020 Поворотный зажим</p> 																																			
<p>MDS-1031 3.5" (88.90мм) Держатель рейки</p> 	<p>UNI-1036 Рейка и стойка</p> 	<p>BUG-2407 вертикальный узел</p> 	<p>BUG-5451 3.5" (88.90мм) Держатель рейки</p> 	<p>BUG-5295 модуль стержня</p> 	<p>BUG-2594-10 конич. глайдер 10 шт.</p> 																																		
<p>BUG-5930 низкий анкер кабеля</p> 	<p>BUG-5485 анкер кабеля / контактора</p> 	<p>BUG-2975 крепление кабеля</p> 	<p>UNI-1035 Выносная опора</p> 																																				
<p>CIR-1010 Двойной шлаг</p> 	<p>MUG-1119-36 Тройной шлаг</p> 	<p>GOF-3025 2-шланговый коллектор</p> 	<p>BUG-9898 3-шланговый коллектор</p> 																																				
<p>BUG-2597 (укажите длину) стойка с закругле- нным концом 7/8" (22.2мм)</p> 	<table border="0"> <tr><td>BUG-2597-8</td><td>8"</td><td>(203.2мм)</td></tr> <tr><td>BUG-2597-15</td><td>15"</td><td>(381мм)</td></tr> <tr><td>BUG-2597-22</td><td>22"</td><td>(558.8мм)</td></tr> <tr><td>BUG-2597-27</td><td>27"</td><td>(685.8мм)</td></tr> <tr><td>BUG-2597-30</td><td>30"</td><td>(762мм)</td></tr> <tr><td>BUG-2597-36</td><td>36"</td><td>(914.4мм)</td></tr> <tr><td>BUG-2597-39</td><td>39"</td><td>(990.6мм)</td></tr> <tr><td>BUG-2597-42</td><td>42"</td><td>(1066.8мм)</td></tr> <tr><td>BUG-2597-48</td><td>48"</td><td>(1219.2мм)</td></tr> <tr><td>BUG-2597-54</td><td>54"</td><td>(1371.6мм)</td></tr> <tr><td>BUG-2597-60</td><td>60"</td><td>(1524мм)</td></tr> <tr><td>BUG-2597-72</td><td>72"</td><td>(1828.8мм)</td></tr> </table>	BUG-2597-8	8"	(203.2мм)	BUG-2597-15	15"	(381мм)	BUG-2597-22	22"	(558.8мм)	BUG-2597-27	27"	(685.8мм)	BUG-2597-30	30"	(762мм)	BUG-2597-36	36"	(914.4мм)	BUG-2597-39	39"	(990.6мм)	BUG-2597-42	42"	(1066.8мм)	BUG-2597-48	48"	(1219.2мм)	BUG-2597-54	54"	(1371.6мм)	BUG-2597-60	60"	(1524мм)	BUG-2597-72	72"	(1828.8мм)	<p>BUG-5462 прямоуг. зажим [для 7/8" (22.2мм) стержней]</p>  <p>7/8" (22.2мм) 7/8" (22.2мм)</p>	<p>BUG-3232 зажимной брус</p>  <p>7/8" (22.2мм) 7/8" (22.2мм)</p>
BUG-2597-8	8"	(203.2мм)																																					
BUG-2597-15	15"	(381мм)																																					
BUG-2597-22	22"	(558.8мм)																																					
BUG-2597-27	27"	(685.8мм)																																					
BUG-2597-30	30"	(762мм)																																					
BUG-2597-36	36"	(914.4мм)																																					
BUG-2597-39	39"	(990.6мм)																																					
BUG-2597-42	42"	(1066.8мм)																																					
BUG-2597-48	48"	(1219.2мм)																																					
BUG-2597-54	54"	(1371.6мм)																																					
BUG-2597-60	60"	(1524мм)																																					
BUG-2597-72	72"	(1828.8мм)																																					